

# Крановые колеса.

## Описание

A	D	Подшипник	Статическая нагрузка t	Рейс	Вес кг.	
					Приводное	Неприводное
250	90	22213	9,3	A 45	70	68
315	120	22216	14,3	A 55	120	115
400	140	22220	23,8	A 75	229	219
500	140	22222	29,7	A 75	257	247
630	140	22226	37,5	A 75	397	379
630	160	22226	37,5	A 75	421	403
630	190	22228	50,8	A 100	510	489
800	190	22232	64,5	A 100	782	749
800	210	23232	80,6	A 120	893	925
1.000	190	22236	80,6	A 100	1.151	1.112
1.000	210	23236	100,8	A 120	1.376	1.337

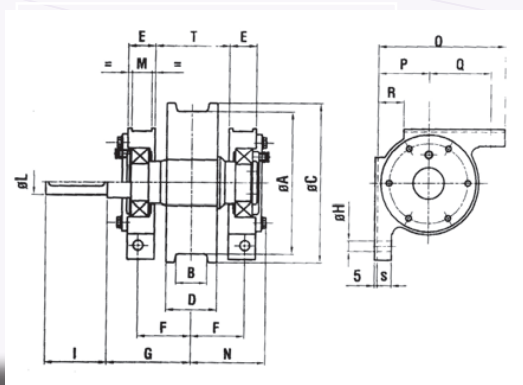

A	B	C	D	E	F	G	H	I	L	M	N	O	P	Q	R	S	T
250	55	280	90	48	95	150	18	110	45	35	132	225	90	110	45	25	132
315	70	350	120	48	110	180	18	130	60	35	151	255	100	130	50	30	162
400	90	440	140	64	126	200	22	150	80	50	178	310	125	155	60	30	178
500	90	540	140	72	130	214	26	150	90	55	189	340	135	175	65	40	178
630	90	680	140	83	138	240	26	170	110	65	201	375	150	190	70	40	178
630	110	680	160	83	148	250	26	170	110	65	211	375	150	190	70	40	198
630	130	680	190	88	163	250	32	185	120	70	231	395	160	200	80	40	228
800	130	850	190	98	173	270	32	215	140	80	241	470	190	240	95	45	228
800	150	850	210	128	197	300	32	215	140	100	280	470	190	240	95	45	246
1000	130	1050	190	108	183	280	32	215	150	90	256	520	215	265	105	45	238
1000	150	1050	210	138	209	325	38	215	150	100	304	520	215	265	105	45	260

Архангельск (8182)63-90-72  
 Астана (7172)727-132  
 Астрахань (8512)99-46-04  
 Барнаул (3852)73-04-60  
 Белгород (4722)40-23-64  
 Брянск (4832)59-03-52  
 Владивосток (423)249-28-31  
 Волгоград (844)278-03-48  
 Вологда (8172)26-41-59  
 Воронеж (473)204-51-73  
 Екатеринбург (343)384-55-89

Иваново (4932)77-34-06  
 Ижевск (3412)26-03-58  
 Иркутск (395)279-98-46  
 Казань (843)206-01-48  
 Калининград (4012)72-03-81  
 Калуга (4842)92-23-67  
 Кемерово (3842)65-04-62  
 Киров (8332)68-02-04  
 Краснодар (861)203-40-90  
 Красноярск (391)204-63-61  
 Курск (4712)77-13-04  
 Липецк (4742)52-20-81

Киргизия (996)312-96-26-47

Магнитогорск (3519)55-03-13  
 Москва (495)268-04-70  
 Мурманск (8152)59-64-93  
 Набережные Челны (8552)20-53-41  
 Нижний Новгород (831)429-08-12  
 Новокузнецк (3843)20-46-81  
 Новосибирск (383)227-86-73  
 Омск (3812)21-46-40  
 Орел (4862)44-53-42  
 Оренбург (3532)37-68-04  
 Пенза (8412)22-31-16

Казахстан (772)734-952-31

Пермь (342)205-81-47  
 Ростов-на-Дону (863)308-18-15  
 Рязань (4912)46-61-64  
 Самара (846)206-03-16  
 Санкт-Петербург (812)309-46-40  
 Саратов (845)249-38-78  
 Севастополь (8692)22-31-93  
 Симферополь (3652)67-13-56  
 Смоленск (4812)29-41-54  
 Сочи (862)225-72-31  
 Ставрополь (8652)20-65-13

Таджикистан (992)427-82-92-69

Сургут (3462)77-98-35  
 Тверь (4822)63-31-35  
 Томск (3822)98-41-53  
 Тула (4872)74-02-29  
 Тюмень (3452)66-21-18  
 Ульяновск (8422)24-23-59  
 Уфа (347)229-48-12  
 Хабаровск (4212)92-98-04  
 Челябинск (351)202-03-61  
 Череповец (8202)49-02-64  
 Ярославль (4852)69-52-93

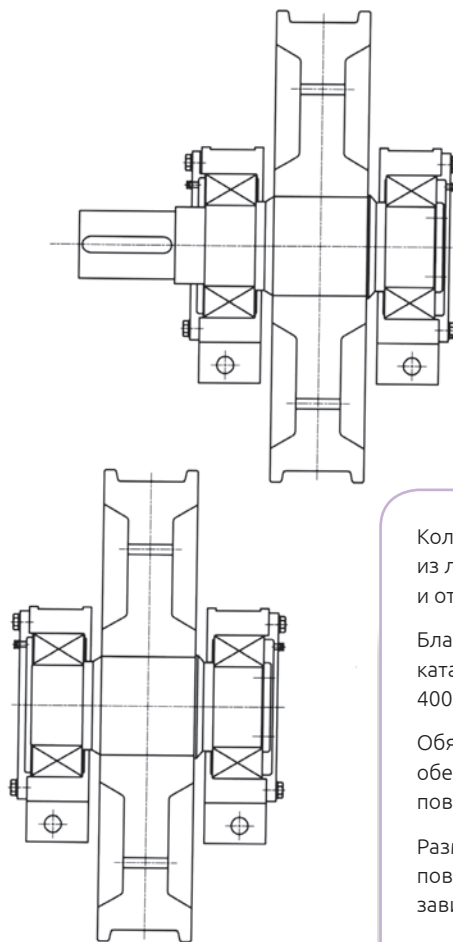

Колеса изготавливаются преимущественно из легированной стали 42СгМо4, закаленной и отпущенной.

Благодаря индукционной закалке круг катания колеса достигает степени твердости 400 – 450 НВ и выше и глубины до 8мм.

Обязательная к выполнению термообработка обеспечивает отсутствие прерывистостей на поверхности катания.

Размеры вала, равно как и ширина поверхности катания могут варьироваться в зависимости от требований заказчика.

Описание

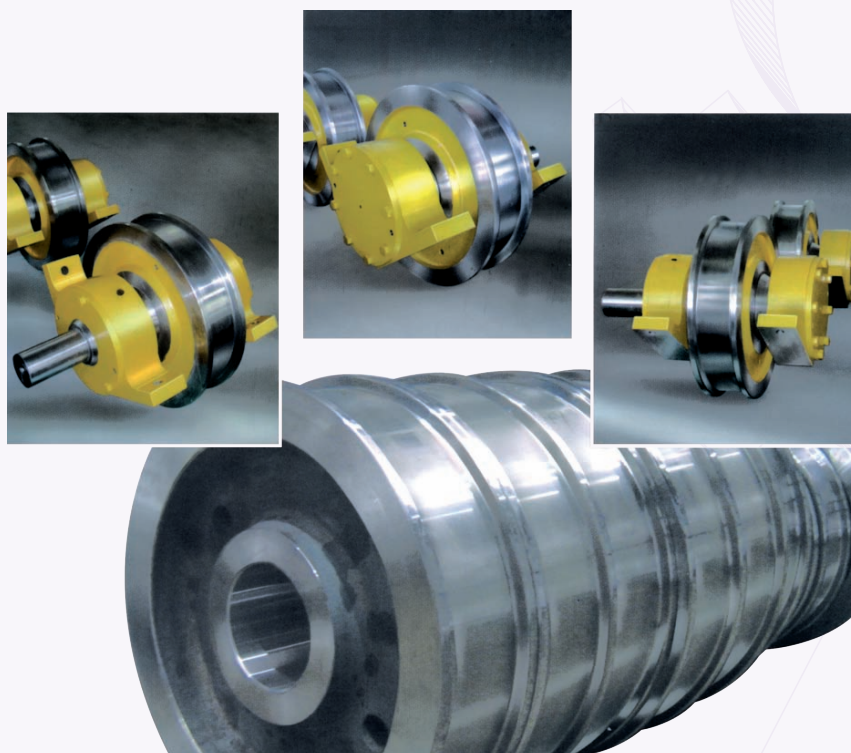

Архангельск (8182)63-90-72  
Астана (7172)727-132  
Астрахань (8512)99-46-04  
Барнаул (3852)73-04-60  
Белгород (4722)40-23-64  
Брянск (4832)59-03-52  
Владивосток (423)249-28-31  
Волгоград (844)278-03-48  
Вологда (8172)26-41-59  
Воронеж (473)204-51-73  
Екатеринбург (343)384-55-89

Иваново (4932)77-34-06  
Ижевск (3412)26-03-58  
Иркутск (395)279-98-46  
Казань (843)206-01-48  
Калининград (4012)72-03-81  
Калуга (4842)92-23-67  
Кемерово (3842)65-04-62  
Киров (8332)68-02-04  
Краснодар (861)203-40-90  
Красноярск (391)204-63-61  
Курск (4712)77-13-04  
Липецк (4742)52-20-81

Киргизия (996)312-96-26-47

Магнитогорск (3519)55-03-13  
Москва (495)268-04-70  
Мурманск (8152)59-64-93  
Набережные Челны (8552)20-53-41  
Нижний Новгород (831)429-08-12  
Новокузнецк (3843)20-46-81  
Новосибирск (383)227-86-73  
Омск (3812)21-46-40  
Орел (4862)44-53-42  
Оренбург (3532)37-68-04  
Пенза (8412)22-31-16

Казахстан (772)734-952-31

Пермь (342)205-81-47  
Ростов-на-Дону (863)308-18-15  
Рязань (4912)46-61-64  
Самара (846)206-03-16  
Санкт-Петербург (812)309-46-40  
Саратов (845)249-38-78  
Севастополь (8692)22-31-93  
Симферополь (3652)67-13-56  
Смоленск (4812)29-41-54  
Сочи (862)225-72-31  
Ставрополь (8652)20-65-13

Таджикистан (992)427-82-92-69

Сургут (3462)77-98-35  
Тверь (4822)63-31-35  
Томск (3822)98-41-53  
Тула (4872)74-02-29  
Тюмень (3452)66-21-18  
Ульяновск (8422)24-23-59  
Уфа (347)229-48-12  
Хабаровск (4212)92-98-04  
Челябинск (351)202-03-61  
Череповец (8202)49-02-64  
Ярославль (4852)69-52-93