

БЛОКИ КРАНОВЫЕ.

ОПИСАНИЕ

Архангельск (8182)63-90-72
Астана (7172)727-132
Астрахань (8512)99-46-04
Барнаул (3852)73-04-60
Белгород (4722)40-23-64
Брянск (4832)59-03-52
Владивосток (423)249-28-31
Волгоград (844)278-03-48
Вологда (8172)26-41-59
Воронеж (473)204-51-73
Екатеринбург (343)384-55-89

Иваново (4932)77-34-06
Ижевск (3412)26-03-58
Иркутск (395)279-98-46
Казань (843)206-01-48
Калининград (4012)72-03-81
Калуга (4842)92-23-67
Кемерово (3842)65-04-62
Киров (8332)68-02-04
Краснодар (861)203-40-90
Красноярск (391)204-63-61
Курск (4712)77-13-04
Липецк (4742)52-20-81

Киргизия (996)312-96-26-47

Магнитогорск (3519)55-03-13
Москва (495)268-04-70
Мурманск (8152)59-64-93
Набережные Челны (8552)20-53-41
Нижний Новгород (831)429-08-12
Новокузнецк (3843)20-46-81
Новосибирск (383)227-86-73
Омск (3812)21-46-40
Орел (4862)44-53-42
Оренбург (3532)37-68-04
Пенза (8412)22-31-16

Казахстан (772)734-952-31

Пермь (342)205-81-47
Ростов-на-Дону (863)308-18-15
Рязань (4912)46-61-64
Самара (846)206-03-16
Санкт-Петербург (812)309-46-40
Саратов (845)249-38-78
Севастополь (8692)22-31-93
Симферополь (3652)67-13-56
Смоленск (4812)29-41-54
Сочи (862)225-72-31
Ставрополь (8652)20-65-13

Таджикистан (992)427-82-92-69

Сургут (3462)77-98-35
Тверь (4822)63-31-35
Томск (3822)98-41-53
Тула (4872)74-02-29
Тюмень (3452)66-21-18
Ульяновск (8422)24-23-59
Уфа (347)229-48-12
Хабаровск (4212)92-98-04
Челябинск (351)202-03-61
Череповец (8202)49-02-64
Ярославль (4852)69-52-93

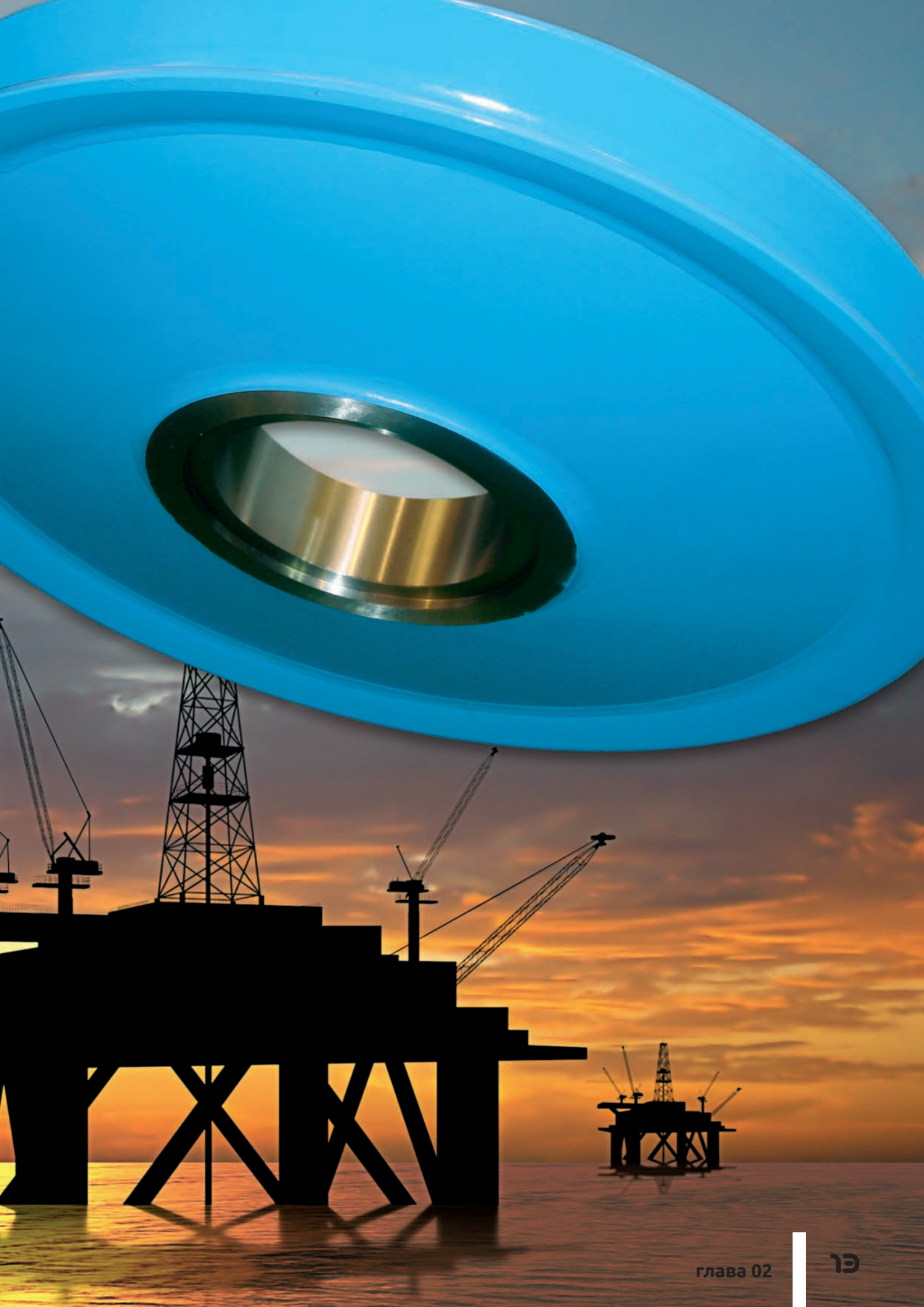

описание

НАШ ОПЫТ ПРОИЗВОДСТВА ШТАМПОСВАРНЫХ БЛОКОВ ПОЗВОЛЯЕТ НАМ ПОСТАВЛЯТЬ ШИРОКУЮ ГАММУ ПРОДУКЦИИ КАК НА ОТЕЧЕСТВЕННЫЙ, ТАК И НА МИРОВОЙ РЫНОК. МЫ ТАКЖЕ ПРЕДЛАГАЕМ РАЗЛИЧНЫЕ КОНСТРУКТИВНЫЕ РЕШЕНИЯ, ЧТО ПОЗВОЛЯЕТ НАИБОЛЕЕ ПОЛНО ОТВЕЧАТЬ ВСЕМ ТЕХНИЧЕСКИМ ТРЕБОВАНИЯМ НАШИХ ЗАКАЗЧИКОВ.

ДАЛЕЕ ПРЕДСТАВЛЕНЫ БАЗОВЫЕ МОДЕЛИ ВЫПУСКАЕМЫХ БЛОКОВ :

МОДЕЛЬ А

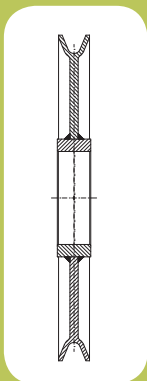
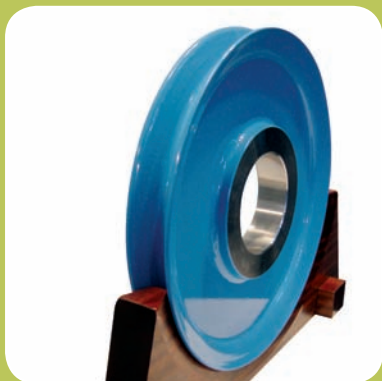

Блоки однодисковые с раскрыванием вниз в центре. Холодная штамповка ручья. Подобная конструкция подходит для блоков небольших диаметров.

МОДЕЛЬ В

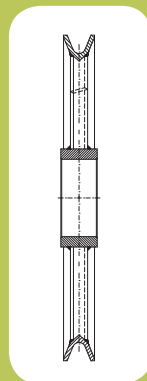

Блоки со спицами с 30%-смещением, четным количеством спиц и переменным сечением в зависимости от диаметра, кратности полиспаста и типа оборудования, для которого предназначены блоки.

МОДЕЛЬ С

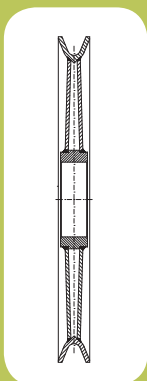

Блоки с двумя выпуклыми фланцами, благодаря которым достигается более равномерное распределение нагрузки. Оптимальное решение для высоких пусковых моментов.

МОДЕЛЬ D

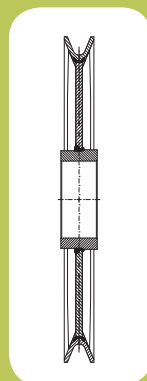

Блоки с облегченным центральным сердечником и боковыми элементами жесткости, расположенными радиально. Для машин, требующих повышенных мер безопасности.

МОДЕЛЬ Р

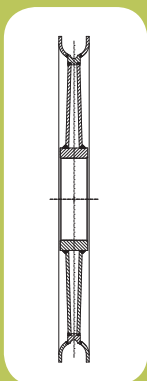

В блоках данного типа ручей служит не только для прохождения подъемного каната, но и как соединительный элемент. Особенность конструкции состоит в том, что две боковины приварены к центральному обработанному кольцу для прохождения каната. В остальном эти блоки не отличаются от обычных и могут изготавливаться со спицами, как в исполнении В или с двумя выпуклыми фланцами, как в исполнении С.

СПЕЦИАЛЬНЫЕ БЛОКИ



Все виды блоков, изготавливаемых по индивидуальным требованиям заказчиков.

Преимущества и свойства

Изготовление блоков различных диаметров в соответствии с нормами DIN, F.E.M., а также по индивидуальным требованиям заказчика.

Отказ от моделей, не удобных в эксплуатации, уходе и пр.

Отсутствие пор, посторонних включений, и неоднородностей материала, которые зачастую присутствуют в литье.

Сокращенные сроки поставки.

Поставка блоков в обработанном состоянии, полностью готовыми к немедленному монтажу.

Значительное уменьшение собственной массы блока при прочих равных условиях. В зависимости от размера блока, его вес может снизиться на 30%, в сравнении с литым блоком с теми же характеристиками.

Низкий инерционный момент и, как следствие, сниженный PD2 с возможностью предотвращения скольжения каната по блоку позволяют уменьшить истирание.

Большие экономические выгоды.

Обод, образующий ручей блока, выполнен из стального проката методом холодной штамповки. На рисунке 1 показано, какой прочности позволяет добиться подобная техника, с учетом применения стали S355J2. При необходимости большей прочности выполняется закалка канавки блока, что позволяет достичь показателей, указанных на рисунке 2.

Стандартные блоки изготавливаются из следующих материалов:

Обод.....	S355J2
Спицы, фланец или сердечник.....	S355J2
Ступица.....	St. 520

По требованию заказчика блоки могут быть изготовлены из нержавеющей стали, алюминия и пр.

КАНАВКА БЛОКА



КАНАВКА ДО ЗАКАЛКИ

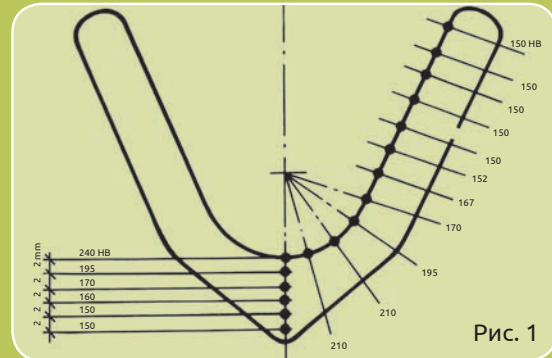

КАНАВКА ПОСЛЕ ЗАКАЛКИ

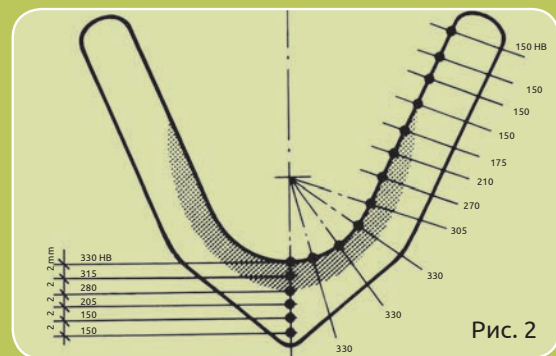

ПРИМЕНЕНИЕ ПЕРЕДОВЫХ СВАРОЧНЫХ ТЕХНОЛОГИЙ СПОСОБСТВУЕТ ПОВЫШЕНИЮ КАЧЕСТВА ПРОДУКЦИИ И ЯВЛЯЕТСЯ ОДНИМ ИЗ ВАЖНЕЙШИХ ФАКТОРОВ, ВЫГОДНО ОТЛИЧАЮЩИХ НАС ОТ НАШИХ КОНКУРЕНТОВ.

Сертифицированы согласно нормам: - EN 729/ISO 3834 Part. 2.
- DIN 1880-7:2002-09.

Для разработки и изготовления механических компонентов для подъемно-транспортной и складской техники в нашей компании работают два сотрудника, имеющие международные дипломы инженеров по сварке: - IWE-ES-451.
- IWE-ES-458.

Из всех методов сварки, применяемых нашими аттестованными специалистами, стоит выделить механизированную дуговую сварку под флюсом, дающую нам целый ряд неоспоримых преимуществ, в числе которых:

- Большая глубина провара, в сравнении с другими способами сварки, и надежность сварных соединений.
- Высокая скорость сварки и наплавки, равномерная подача тепла.
- Многократность использования и возможность точной настройки параметров сварки.
- Чистота и гладкость поверхности сварных швов.

Мы рассматриваем Контроль Качества как комплекс оперативных действий, направленных на выполнение задач Системы Обеспечения Качества и удовлетворение требований наших заказчиков.

Руководствуясь этим принципом, мы выполняем следующие контрольные операции, согласно требованиям:

- Оценка и утверждение контракта и чертежей до начала производства.
- Оценка обеспечения комплектующими и технологии.
- Неразрушающий контроль.
- Проверка оборудования.
- Аттестация сварщиков.

Мы всегда понимали, какое значение имеет качество сварки для нашей продукции, и потому обращались за квалифицированными консультациями в самые авторитетные научные центры и институты, с целью разработать технологию, обеспечивающую наибольшую прочность, износостойкость и высокую чистоту поверхности, - все, что стало отличительным знаком изделий нашей марки.

Соответствуют международным нормам.

Материал (сталь):

- Обод и фланец — S355J2
- Ступица — St52.0

Стандартная твердость : 200-250 НВ
(м.б. выше по требованию заказчика).

Стандартная Конечная обработка :
Грунтовка.

(иное — по требованию заказчика).

Соотношение: D1 прил. 26 x диаметр
каната.

Материал втулки: Cu Sn12

ОПИСАНИЕ

МОДЕЛЬ А

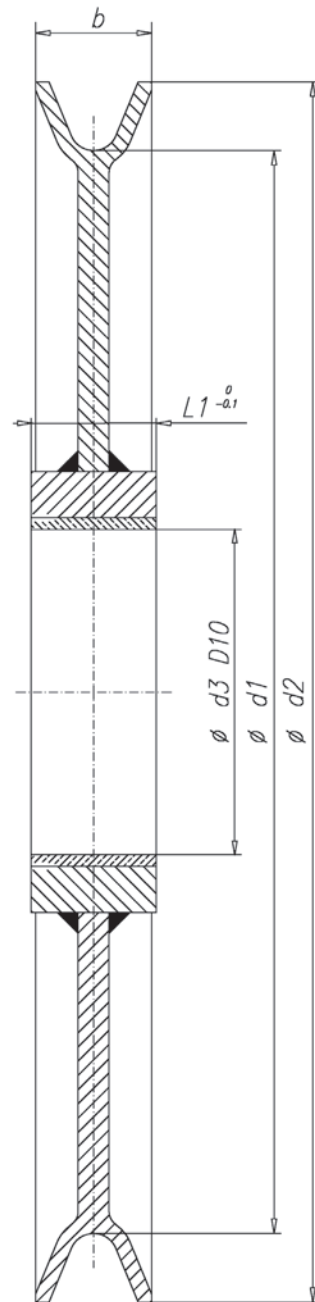

Код: 030.101

ТЕХНИЧЕСКИЕ ХАРАКТЕРИСТИКИ

Nº	d1	Ø КАНАТ	d2	d3	L1	b
1	225	9	260	45	78	30
2	280	11	320	55	88	35
3	315	13	360	60	88	39
4	355	14	405	70	88	44
5	400	16	455	75	108	47
6	450	18	510	80	108	54
7	500	20	570	90	118	59

* Возможно изготовление блоков других размеров согласно индивидуальным требованиям заказчика.

БЛОКИ. МОДЕЛЬ А

БЛОКИ. МОДЕЛЬ А

"С ШАРИКОПОДШИПНИКОМ, ИСПОЛНЕНИЕ Z1"

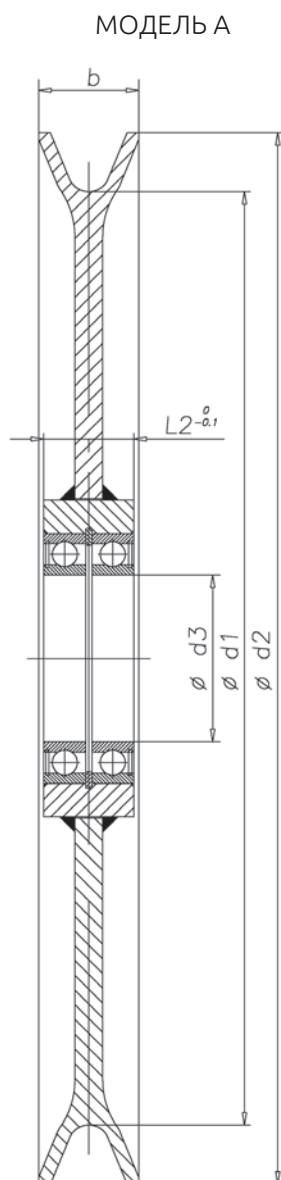

Соответствуют международным нормам.

Материал (сталь):

- Обод и фланец - S355J2

- Ступица - St52.0

Стандартная твердость : 200-250 НВ
(м.б. выше по требованию заказчика).

Стандартная Конечная обработка: Грунтовка.
(иное по требованию заказчика).

Соотношение: D1 прибл. 26 x диаметр
каната.

Шарикоподшипник серии 6 с уплотнением
2RS.

ОПИСАНИЕ

Код: 030.102

ТЕХНИЧЕСКИЕ ХАРАКТЕРИСТИКИ

N°	КАНАТ Ø	d1	d2	d3	L2	b
1	6-7	125	150	25	32	23
2	7-8	150	175	30	34	24
3	9-10	180	215	40	38,5	30
4	11-12	200	240	50	43	34
5	13	240	285	60	48	39
6	14-15	280	330	70	52	42
7	16	290	345	80	56	45
8	17-18	355	415	80	56	51
9	20-21	400	460	90	64	56

* Возможно изготовление блоков других размеров согласно индивидуальным требованиям заказчика.

БЛОКИ. МОДЕЛЬ А

"С РОЛИКОПОДШИПНИКОМ, ИСПОЛНЕНИЕ У"

БЛОКИ. МОДЕЛЬ А

МОДЕЛЬ А

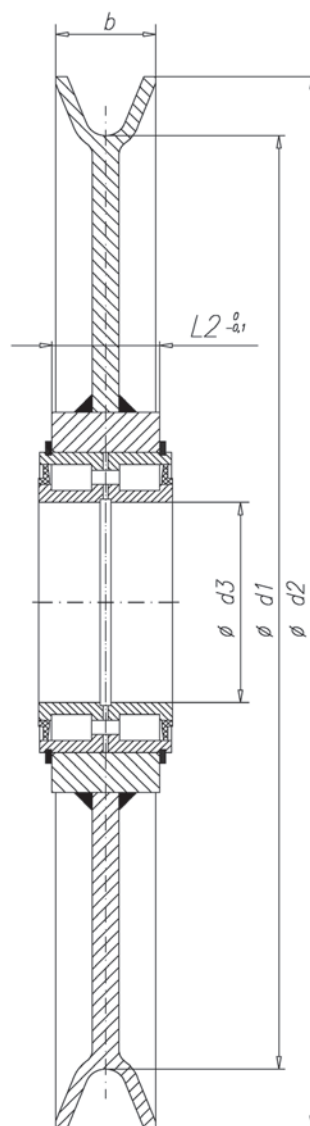

Соответствуют международным нормам.

Материал (сталь):

- Обод и фланец - S355J2

- Ступица - St52.0

Стандартная твердость : 200-250 НВ
(м. б. выше по требованию заказчика).

Стандартная Конечная обработка: Грунтовка.
(иное — по требованию заказчика).

Соотношение: D1 прибл. 19 x диаметр
каната.

Роликоподшипник серии SL04 (NNF).

ОПИСАНИЕ

Код: 030.103

ТЕХНИЧЕСКИЕ ХАРАКТЕРИСТИКИ

№	КАНАТ Ø	d1	d2	d3	L2	b
1	24	430	505	100	54	65
2	26	470	550	100	54	71

* Возможно изготовление блоков других размеров согласно индивидуальным требованиям заказчика.

БЛОКИ. МОДЕЛЬ А

БЛОКИ

БЛАНК ЗАКАЗА
ЗАПОЛНИТЬ И ВЕРНУТЬ

БЛОКИ. МОДЕЛЬ А

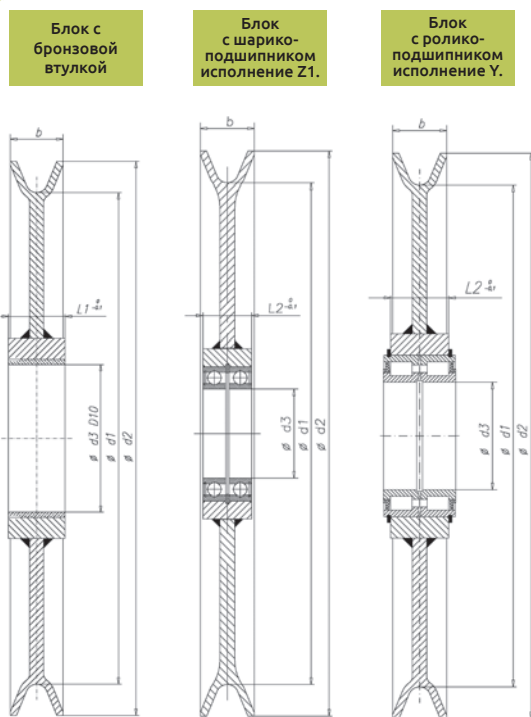

ДАННЫЕ ДЛЯ ЗАПОЛНЕНИЯ

*1- Диаметр по дну канавки d1 (мм)

*2- Диаметр каната (мм)

*3- Подшипник

*4- Группа режима работы механизмов (FEM/DIN)

*5- Макс. усилие в канате (кН)

*6- Скорость каната (м/мин)(15 об/мин)

*7- Угол огибания блока канатом (°)..... (180°)

*8- Допускаемый угол отклонения каната (°) (4°)

* Необходимые данные для подготовки предложения.

** Подтвердить или указать нужные значения.

ПРОЧИЕ ХАРАКТЕРИСТИКИ

** 9 - Закалка (Твердость по Бриннелю) (200 - 250 НВ)

** 10 - Окраска (Грунтовка)

Соответствуют международным нормам.

Материал (сталь):

- Обод и фланцы - S355J2
- Ступица - St52.0

Стандартная твердость: 200-250 НВ
(м.б. выше по требованию заказчика).

Стандартная конечная обработка:
Грунтовка.

(Иное - по требованию заказчика).

Соотношение: D1 прил. 23-28 x диаметр
каната.

Материал втулки: Cu Sn12

ОПИСАНИЕ

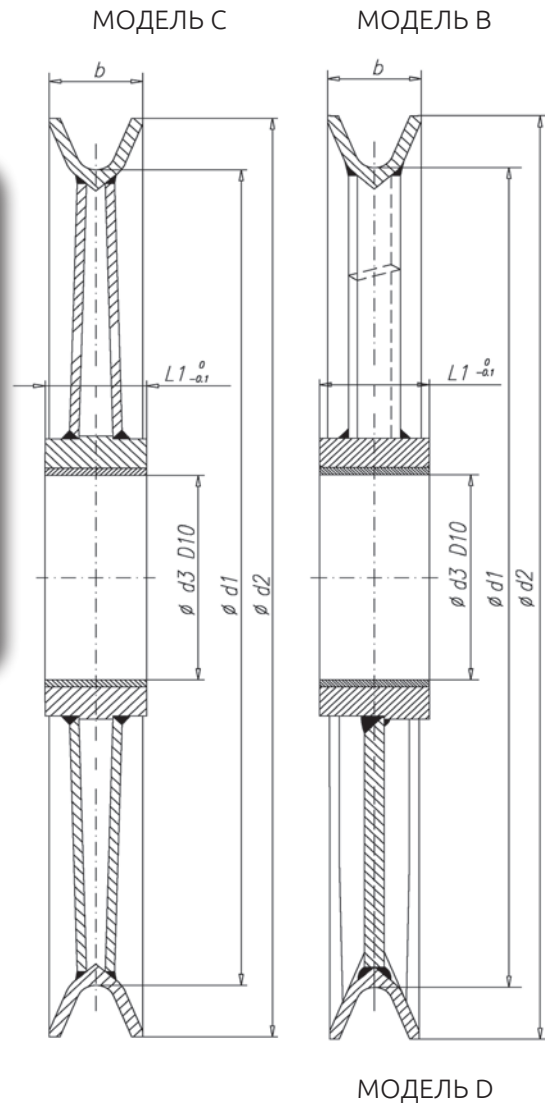

Код: 030.104

ТЕХНИЧЕСКИЕ ХАРАКТЕРИСТИКИ

N°	d1	КАНАТ Ø	d2	d3	b	L1
1	400	16	455	75	46	108
2	450	18	510	80	51	108
3	500	20	570	90	56	118
4	560	22	630	100	58	128
5	560	20	630	140	56	120
6	630	26	710	110	67	138
7	630	22	700	150	58	130
8	710	28	790	120	68	138
9	710	26	790	170	67	140
10	800	32	890	130	77	138
11	800	28	880	180	68	150
12	900	36	1.010	140	89	138
13	900	32	990	200	77	160
14	1.000	36	1.110	220	89	160
15	1.120	40	1.240	240	98	190
16	1.250	44	1.380	260	106	190

* Возможно изготовление блоков других размеров согласно индивидуальным требованиям заказчика.

Блоки модели В-D и С

БЛОКИ. МОДЕЛИ В-D И С "С РОЛИКОПОДШИПНИКОМ, ИСПОЛНЕНИЕ Х"

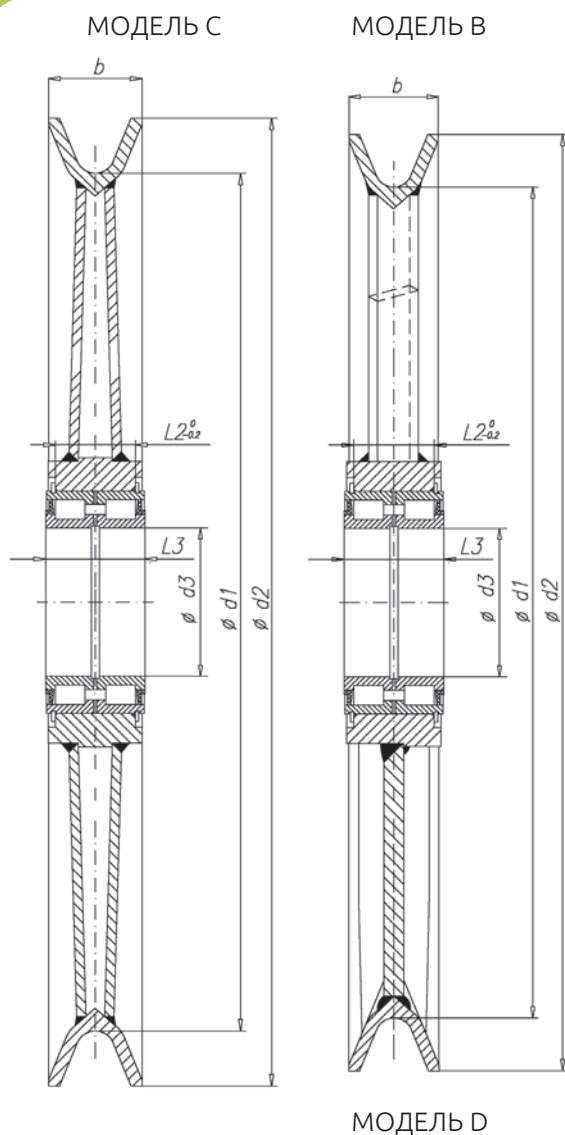

Соответствуют международным нормам.

Материал (сталь):

- Обод и фланцы - S355J2
- Ступица - St52.0

Стандартная твердость : 200-250 HB
(м.б. выше по требованию заказчика).

Стандартная конечная обработка: Грунтовка.
(иное - по требованию заказчика).

Соотношение: D1прибл. 23-28 x диаметр каната.

Роликоподшипник серии SL04 (NNF).

ОПИСАНИЕ

Код: 030.105

ТЕХНИЧЕСКИЕ ХАРАКТЕРИСТИКИ	Код: 030.105							
	N°	d1	КАНАТ Ø	d2	d3	b	L2	L3
1	400	16	455	80	46	49	60	
2	450	18	510	80	51	49	60	
3	500	20	570	90	56	54	67	
4	560	22	630	100	58	54	67	
5	560	20	630	140	56	77	95	
6	630	26	710	110	67	65	80	
7	630	22	700	150	58	81	100	
8	710	28	790	120	68	65	80	
9	710	26	790	170	67	99	122	
10	800	32	890	130	77	77	95	
11	800	28	880	180	68	110	136	
12	900	36	1.010	140	89	77	95	
13	900	32	990	200	77	120	150	
14	1.000	36	1.110	220	89	134	160	
15	1.120	40	1.240	240	98	134	160	
16	1.250	44	1.380	260	106	154	190	

Возможно изготовление блоков иных размеров согласно индивидуальным требованиям заказчика.

БЛОКИ

БЛОКИ. МОДЕЛИ В-D И С "С РОЛИКОПОДШИПНИКОМ, ИСПОЛНЕНИЕ У"

Блоки модели В-D и С

гл. 1
гл. 2
гл. 3
гл. 4
гл. 5
гл. 6

Соответствуют международным нормам.

Материал (сталь):

- Обод и фланцы - S355J2
- Ступица - St52.0

Стандартная твердость : 200-250 НВ
(м. б. выше по требованию заказчика).

Стандартная конечная обработка:
Грунтовка.

(иное - по требованию заказчика).

Соотношение: D1 прил. 23-28 x диаметр
каната.

Роликоподшипник серии SL04 (NNF).

ОПИСАНИЕ

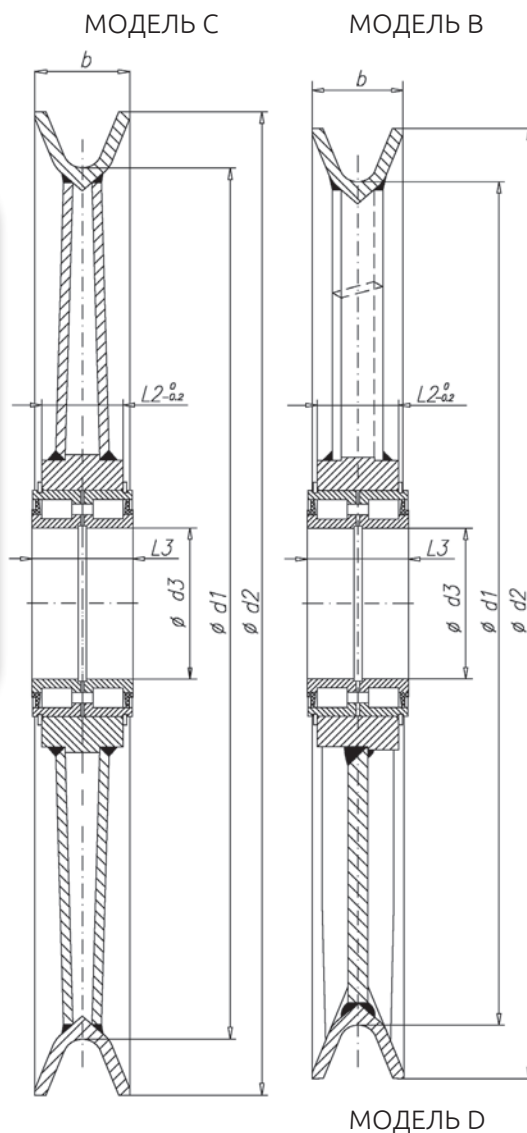

Код: 030.106

ТЕХНИЧЕСКИЕ ХАРАКТЕРИСТИКИ

N°	d1	КАНАТ Ø	d2	d3	b	L2	L3
1	400	16	455	80	46	49	60
2	450	18	510	80	51	49	60
3	500	20	570	90	56	54	67
4	560	22	630	100	58	54	67
5	560	20	630	140	56	77	95
6	630	26	710	110	67	65	80
7	630	22	700	150	58	81	100
8	710	28	790	120	68	65	80
9	710	26	790	170	67	99	122
10	800	32	890	130	77	77	95
11	800	28	880	180	68	110	136
12	900	36	1.010	140	89	77	95
13	900	32	990	200	77	120	150
14	1.000	36	1.110	220	89	134	160
15	1.120	40	1.240	240	98	134	160
16	1.250	44	1.380	260	106	154	190

* Возможно изготовление блоков других размеров согласно индивидуальным требованиям заказчика.

Блоки модели В-D и С

БЛОКИ. МОДЕЛИ В-D И С

"С РОЛИКОПОДШИПНИКОМ С КРЫШКАМИ И ВТУЛКОЙ"

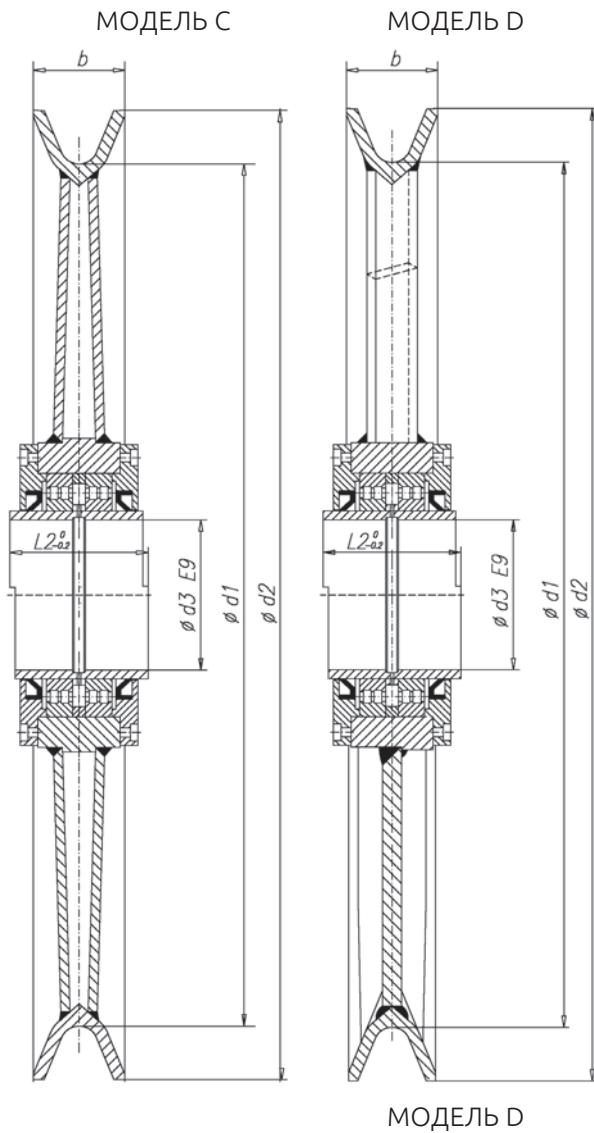

Соответствуют международным нормам.

Материал (сталь):

- Обод и фланцы - S355J2
- Ступица - St52.0

Стандартная твердость : 200-250 НВ (м.б. выше по требованию заказчика).

Стандартная конечная обработка: Грунтовка.

(иное - по требованию заказчика).

Соотношение: D1 прибл. 23-28 х диаметр каната.

Роликоподшипник серии NNC-V.

ОПИСАНИЕ

Код: 030.107

№	d1	КАНАТ Ø	d2	d3	b	L2	ТЕХНИЧЕСКИЕ ХАРАКТЕРИСТИКИ
1	400	16	455	75	46	130	
2	450	18	510	80	51	130	
3	500	20	570	90	56	140	
4	560	22	630	100	58	150	
5	560	20	630	140	56	140	
6	630	26	710	110	67	160	
7	630	22	700	150	58	150	
8	710	28	790	120	68	160	
9	710	26	790	170	72	160	
10	800	32	890	130	90	160	
11	800	28	880	180	80	170	
12	900	36	1010	140	100	160	
13	900	32	990	200	90	180	
14	1.000	36	1.110	220	100	180	
15	1.120	40	1.240	240	112	210	
16	1.250	44	1.380	260	125	210	

* Возможно изготовление блоков других размеров согласно индивидуальным требованиям заказчика.

Соответствуют международным нормам.

Материал (сталь):

- Обод и фланцы - S355J2
- Ступица - St52.0

Стандартная твердость : 200-250 НВ (м.б. выше по требованию заказчика).

Стандартная конечная обработка: Грунтовка. (иное - по требованию заказчика).

Соотношение: D1 прибл. 23-28 х диаметр каната.

Шарикоподшипник серии 6 с уплотнением Z.

ОПИСАНИЕ

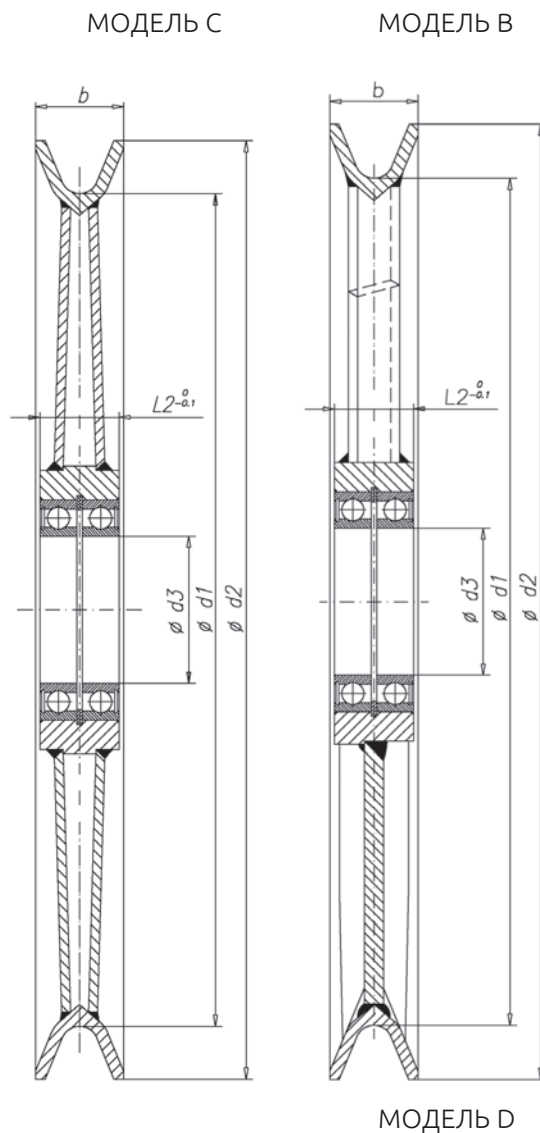

Код: 030.108

ТЕХНИЧЕСКИЕ ХАРАКТЕРИСТИКИ

N°	d1	КАНАТ Ø	d2	d3	b	L2
1	400	16	455	75	46	54
2	450	18	510	80	51	56
3	500	20	570	90	56	64
4	560	22	630	100	58	72
5	630	26	710	110	67	80

* Возможно изготовление блоков других размеров согласно индивидуальным требованиям заказчика.

Блоки модели В-D и С

БЛОКИ. МОДЕЛИ В-D И С "С ШАРИКОПОДШИПНИКОМ, ИСПОЛНЕНИЕ Z2"

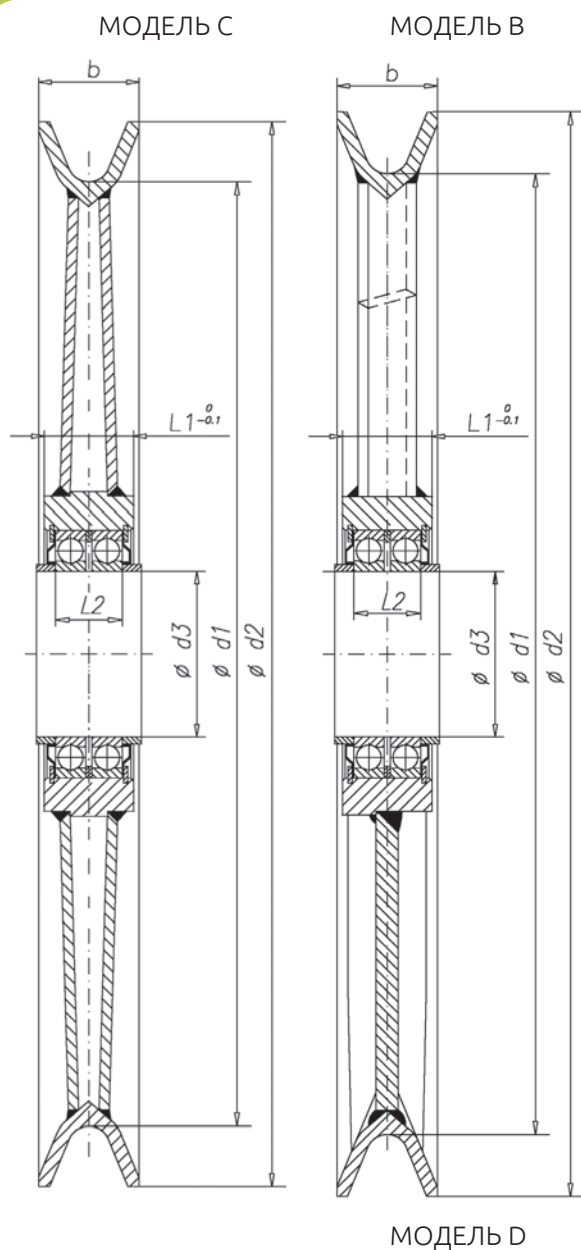

Соответствуют международным нормам.

Материал (сталь):

- Обод и фланцы - S355J2
- Ступица - St52.0

Стандартная твердость : 200-250 НВ (м.б. выше по требованию заказчика).

Стандартная конечная обработка: Грунтовка. (иное- по требованию заказчика).

Соотношение: D1 при бл. 23-28 x диаметр каната.

Шарикоподшипник серии 6.

ОПИСАНИЕ

Код: 030.109

ТЕХНИЧЕСКИЕ ХАРАКТЕРИСТИКИ	Код: 030.109							
	N°	d1	КАНАТ Ø	d2	d3	b	L1	L2
5	560	20	630	140	56	100	80	
6	630	26	710	110	67	100	80	
7	630	22	700	150	58	100	80	
8	710	28	790	120	68	110	90	
9	710	26	790	170	67	110	90	
10	800	32	890	130	77	110	90	
11	800	28	880	180	68	120	100	
12	900	36	1010	140	89	120	100	
13	900	32	990	200	77	130	110	
14	1.000	36	1.110	220	89	140	120	
15	1.120	40	1.240	240	98	140	120	
16	1.250	44	1.380	260	106	170	140	

* Возможно изготовление блоков других размеров согласно индивидуальным требованиям заказчика.

БЛОКИ

БЛОКИ. МОДЕЛИ В-Д И С

“С ШАРИКОПОДШИПНИКОМ С КРЫШКАМИ И ВТУЛКОЙ”

Соответствуют международным нормам.

Материал (сталь):

- Обод и фланцы - S355J2
- Ступица - St52.0

Стандартная твердость : 200-250 НВ (м.б. выше по требованию заказчика).

Стандартная конечная обработка: Грунтовка.

(иное - по требованию заказчика).

Соотношение: D1 прил. 23-28 x диаметр каната.

Шарикоподшипник серии 6.

ОПИСАНИЕ

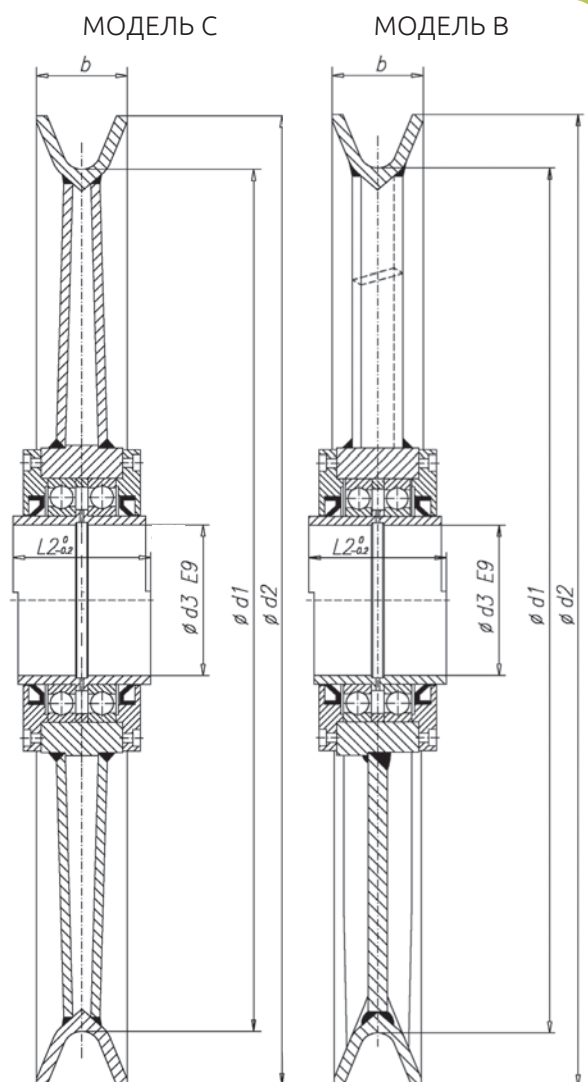

МОДЕЛЬ D

Код: 030.110

ТЕХНИЧЕСКИЕ ХАРАКТЕРИСТИКИ

N°	d1	КАНАТ Ø	d2	d3	b	L2
1	400	16	455	75	52	130
2	450	18	510	80	60	130
3	500	20	570	90	62	140
4	560	22	630	100	70	150
5	560	20	630	140	62	140
6	630	26	710	110	72	160
7	630	22	700	150	70	150
8	710	28	790	120	80	160
9	710	26	790	170	72	160
10	800	32	890	130	90	160
11	800	28	880	180	80	170
12	900	36	1.010	140	100	160
13	900	32	990	200	90	180
14	1.000	36	1.110	220	100	180
15	1.120	40	1.240	240	112	210
16	1.250	44	1.380	260	125	210

* Возможно изготовление блоков других размеров согласно индивидуальным требованиям заказчика.

Блоки модели В-D и С

БЛОКИ. МОДЕЛИ В-D И С

"С ШАРИКОПОДШИПНИКОМ С КРЫШКАМИ БЕЗ ВТУЛКИ"

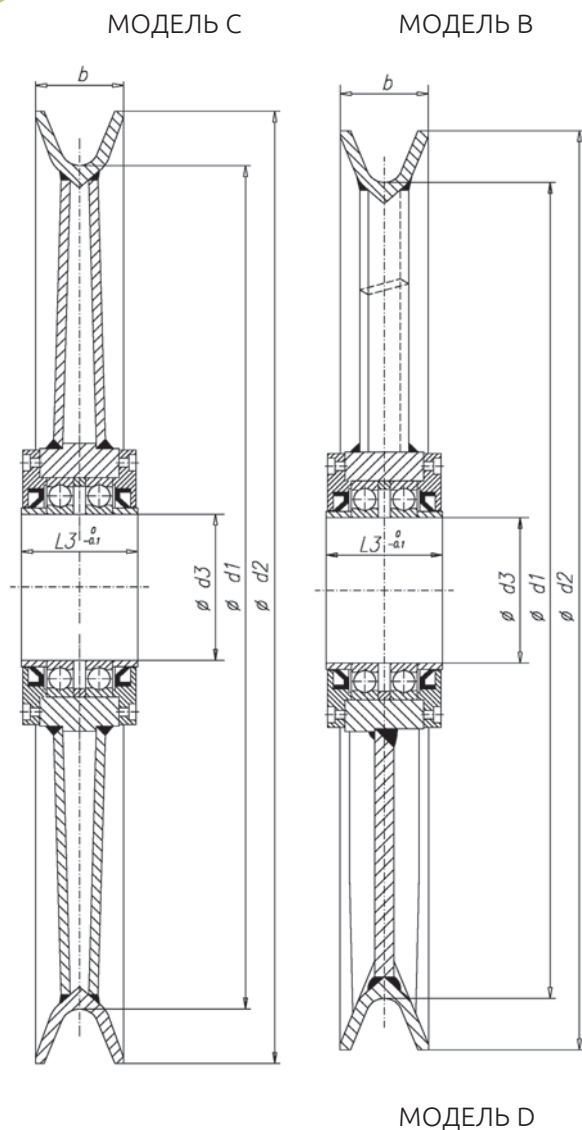

Соответствуют международным нормам.

Материал (сталь):

- Обод и фланцы - S355J2
- Ступица - St52.0

Стандартная твердость : 200-250 НВ (м.б. выше по требованию заказчика).

Стандартная конечная обработка: Грунтовка.

(иное - по требованию заказчика).

Соотношение: D1 припл. 23-28 x диаметр каната.

Шарикоподшипник серии 6.

ОПИСАНИЕ

Код: 030.111

ТЕХНИЧЕСКИЕ ХАРАКТЕРИСТИКИ	Код: 030.111						
	N°	d1	КАНАТ Ø	d2	d3	b	L3
	1	400	16	455	75	52	130
	2	450	18	510	80	60	130
	3	500	20	570	90	62	140
	4	560	22	630	100	70	150
	5	560	20	630	140	62	140
	6	630	26	710	110	72	160
	7	630	22	700	150	70	150
	8	710	28	790	120	80	160
	9	710	26	790	170	72	160
	10	800	32	890	130	90	160
	11	800	28	880	180	80	170
	12	900	36	1.010	140	100	160
	13	900	32	990	200	90	180
	14	1.000	36	1.110	220	100	180
	15	1.120	40	1.240	240	112	210
	16	1.250	44	1.380	260	125	210

* Возможно изготовление блоков других размеров согласно индивидуальным требованиям заказчика.

БЛОКИ. МОДЕЛИ В-Д И С.

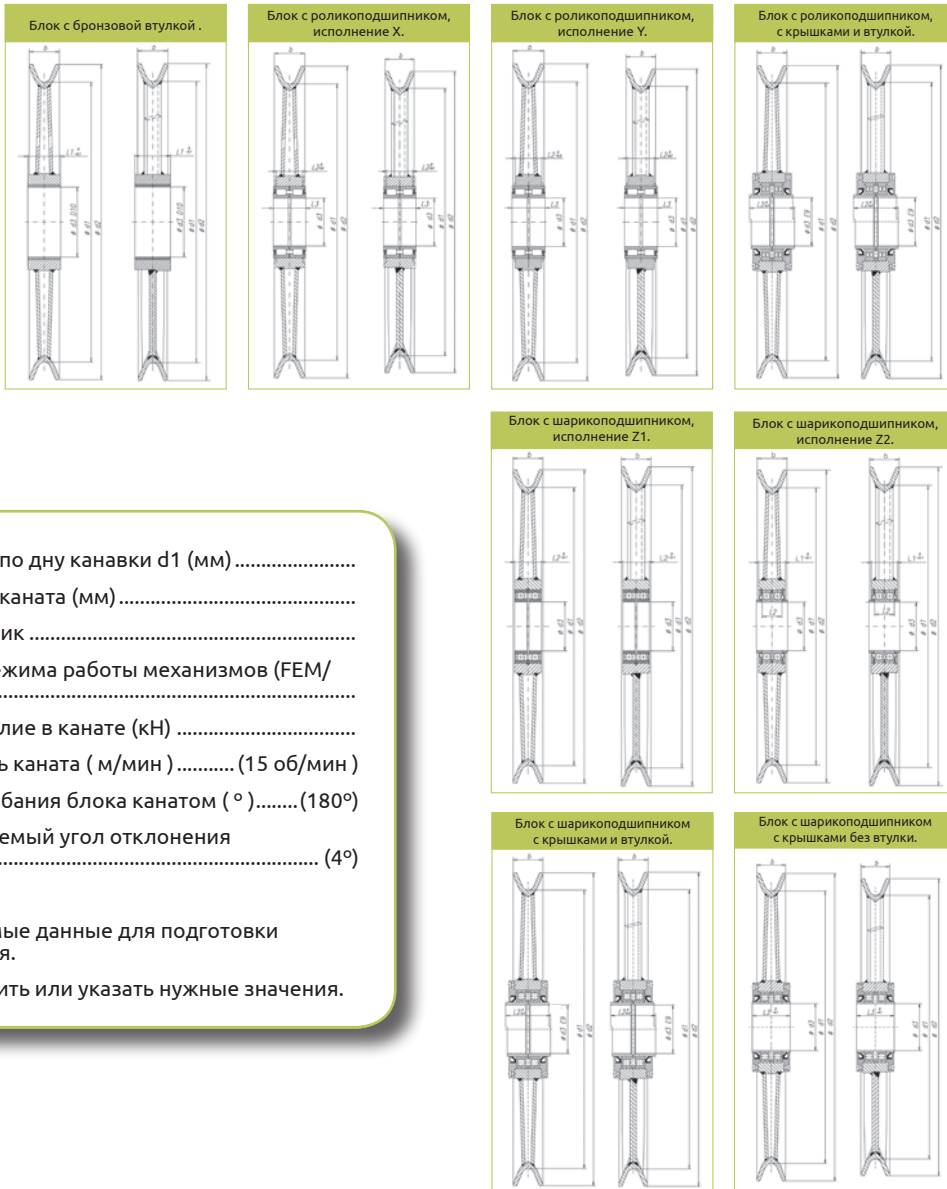

ДААННЫЕ ДЛЯ ЗАПОЛНЕНИЯ

- *1- Диаметр по дну канавки d1 (мм)
- *2- Диаметр каната (мм)
- *3- Подшипник
- *4- Группа режима работы механизмов (FEM/ DIN)
- *5- Макс. усилие в канате (кН)
- **6- Скорость каната (м/мин) (15 об/мин)
- **7- Угол огибания блока канатом (°).....(180°)
- **8- Допускаемый угол отклонения каната (°) (4°)

* Необходимые данные для подготовки предложения.

** Подтвердить или указать нужные значения.

ПРОЧИЕ ХАРАКТЕРИСТИКИ

- ** 9- Закалка (Твердость по Бриннелю) (200 - 250 НВ)
- ** 10 - Окраска (Грунтовка)

БЛОКИ. МОДЕЛЬ Р

БЛОКИ. МОДЕЛЬ Р (грушевидная)

"С РОЛИКОПОДШИПНИКОМ С КРЫШКАМИ И ВТУЛКОЙ"

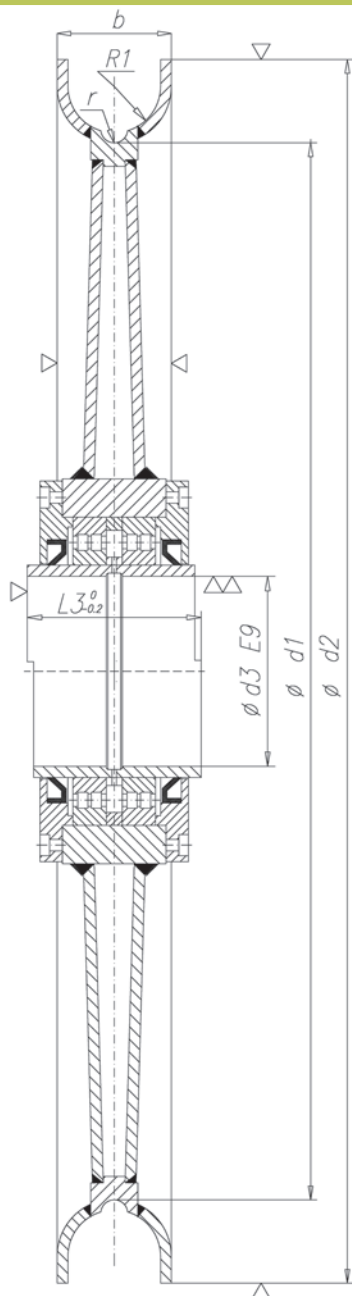

Соответствуют международным нормам.

Материал (сталь):

- Обод и фланцы - S355J2
- Ступица - St52.0

Стандартная твердость: 200-250 НВ
(м.б. выше по требованию заказчика).

Стандартная конечная обработка:
Грунтовка.
(иное - по требованию заказчика).

Соотношение: D1 прибл.23-28 x диаметр
каната.

Роликоподшипник серии NNC-V.

ОПИСАНИЕ

Код: 030.150

ТЕХНИЧЕСКИЕ ХАРАКТЕРИСТИКИ

N°	d1	КАНАЛ Ø	d2	r	R1	b	L3	d3
1	450	10-12	580	7	40	100	115	80
2	500	13-18	680	10	55	130	135	90
3	630	19-22	850	12,5	65	150	155	100
4	710	22-26	970	14	80	180	185	110
5	800	26-28	1.060	16	80	180	185	120
6	900	28-32	1.210	18	90	210	215	140
7	1.000	32-36	1.360	20	105	240	245	150
8	1.120	37-40	1.480	22	105	240	245	160
9	1.250	40-48	1.610	25	105	240	245	180

* Возможно изготовление блоков других размеров согласно индивидуальным требованиям заказчика.

БЛОКИ МОДЕЛИ Р (грушевидные). С роликоподшипниками с крышками и втулкой.

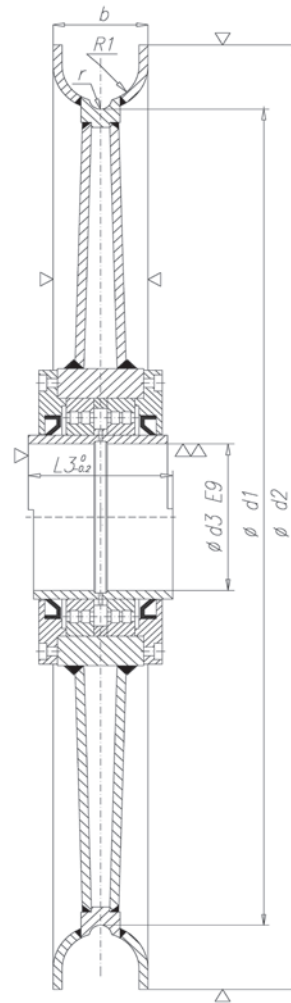

ДАННЫЕ ДЛЯ ЗАПОЛНЕНИЯ

- *1- Диаметр по дну канавки d1 (мм)
- *2- Диаметр каната (мм)
- *3- Подшипник
- *4- Группа режима работы механизмов (FEM/DIN)
- *5- Максимальное усилие в канате (кН)
- **6- Скорость каната (м/мин) (15 об/мин)
- **7- Угол огибания блока канатом (°)..... (180°)
- **8- Допускаемый угол отклонения каната (°) (4°)

* Необходимые данные для подготовки предложения.

** Подтвердить или указать нужные значения.

ПРОЧИЕ ХАРАКТЕРИСТИКИ

- ** 9- Закалка (Твердость по Бринелю) (200 - 250 НВ)
- ** 10 - Окраска (Грунтовка)

Архангельск (8182)63-90-72
Астана (7172)727-132
Астрахань (8512)99-46-04
Барнаул (3852)73-04-60
Белгород (4722)40-23-64
Брянск (4832)59-03-52
Владивосток (423)249-28-31
Волгоград (844)278-03-48
Вологда (8172)26-41-59
Воронеж (473)204-51-73
Екатеринбург (343)384-55-89

Иваново (4932)77-34-06
Ижевск (3412)26-03-58
Иркутск (395)279-98-46
Казань (843)206-01-48
Калининград (4012)72-03-81
Калуга (4842)92-23-67
Кемерово (3842)65-04-62
Киров (8332)68-02-04
Краснодар (861)203-40-90
Красноярск (391)204-63-61
Курск (4712)77-13-04
Липецк (4742)52-20-81

Киргизия (996)312-96-26-47

Магнитогорск (3519)55-03-13
Москва (495)268-04-70
Мурманск (8152)59-64-93
Набережные Челны (8552)20-53-41
Нижний Новгород (831)429-08-12
Новокузнецк (3843)20-46-81
Новосибирск (383)227-86-73
Омск (3812)21-46-40
Орел (4862)44-53-42
Оренбург (3532)37-68-04
Пенза (8412)22-31-16

Казахстан (772)734-952-31

Пермь (342)205-81-47
Ростов-на-Дону (863)308-18-15
Рязань (4912)46-61-64
Самара (846)206-03-16
Санкт-Петербург (812)309-46-40
Саратов (845)249-38-78
Севастополь (8692)22-31-93
Симферополь (3652)67-13-56
Смоленск (4812)29-41-54
Сочи (862)225-72-31
Ставрополь (8652)20-65-13

Таджикистан (992)427-82-92-69

Сургут (3462)77-98-35
Тверь (4822)63-31-35
Томск (3822)98-41-53
Тула (4872)74-02-29
Тюмень (3452)66-21-18
Ульяновск (8422)24-23-59
Уфа (347)229-48-12
Хабаровск (4212)92-98-04
Челябинск (351)202-03-61
Череповец (8202)49-02-64
Ярославль (4852)69-52-93